

DENON

PMA-720AE / PMA-520AE

立体声扩音机

操作说明书

□ 安全注意事项



注意:

为防电击, 请勿打开机盖(或后盖)。本机内部无使用者可以维修的部件。请委托有资格的技术人员进行维修。



等边三角形中有箭头闪电电标号的图形表示警告使用者在产品内有非绝缘的“危险电压”, 可能会对人体造成很大的电击危险。



等边三角形中有感叹号的图形表示警告使用者该设备在操作与维护(维修)方面应严格按照所附设备说明书。

警告:

为防止火灾或电击, 请勿将本机暴露于雨中或潮湿的处所。
仅适用于海拔2000m以下地区安全使用。
仅适用于非热带气候条件下安全使用。

注意: 为了完全切断本机的电源, 请从墙上插座中拔出插头。电源插头用于完全中断机器的电源供应, 必须置于使用者容易接近的地方。



发热表面标志

注意:

高温表面, 请勿触摸。

在本产品连续运作时, 内部散热器顶部的表面温度可能会很高。
请勿触摸高温区域, 尤其是“高温表面标记”周围和顶部面板。

• 执行的国家标准编号

GB8898-2011

GB13837-2003

GB17625.1-2003

制造商: 日本天龙马兰士集团有限公司

制造厂: 亚南电子(东莞)有限公司

广东省东莞市寮步镇新城工业区

□ 使用注意事项

警告

- 避免高温。
装于机架时应允许充分散热。
- 小心操作电源线。
从插座上拔出电源线时应抓住插头将其拔出。
- 勿将本机放置于湿度很高或多尘的位置。
- 长时间不使用本机时须拔下电源插头。
- 勿阻塞机壳的通风孔。
- 勿使异物掉入机内。
- 勿使杀虫剂, 苯和稀释剂与机箱接触。
- 切勿拆解或以任何方式改装本机。
- 不得用报纸、桌布或窗帘等物品覆盖通风口, 以免妨碍通风。
- 不得将点燃的蜡烛等明火源放置在本机上。
- 请留意和遵守当地有关电池处置的法规条例。
- 请勿使液体滴落或喷洒到本机上。
- 请勿将花瓶等装有液体的物体放置在本机上。
- 请勿用湿手操作主电源线。
- 当开关位于“关闭”位置时, 设备并未与主电源彻底切断。
- 应将本设备安装在电源附近, 以便于接入电源。
- 不要让本器材暴露于雨水, 湿气, 滴水或溅水之中。
- 电池不要存放在阳光直射或靠近高热源的位置, 例如靠近加热器。

□ 安装注意事项

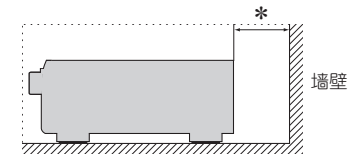
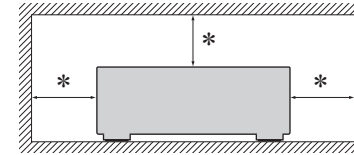

* 为确保适当的散热, 请勿将本机安装在狭小的空间内, 例如书柜或类似的封闭空间中。

- 建议超过0.3m。
- 请勿将任何其它设备放置在本机上。

「根据电子信息产品污染控制管理办法的有毒·有害物质或元素的标识表」

零部件名称	对象零部件	有毒有害物质或元素						备注
		铅 (Pb)	汞 (Hg)	镉 (Cd)	六价铬 (Cr6+)	多溴联苯 (PBB)	多溴二苯醚 (PBDE)	
电路板	印刷配线板组件, 安装·插入零部件, 印刷配线板(不包括特定电子零部件)	×	○	×	○	○	○	
筐体	顶盖, 底盖, 底壳, 框架, 垫片, 小螺丝等(金属, 塑胶), (包含的接合材料)	×	○	○	○	○	○	
特定电子零部件	变压器, 插入物, 电源插座, 电源用大型电解质电容器等电子零部件, 机内电缆	×	○	○	○	○	○	
附件	遥控器/AC适配器、电源线、RCA电缆等附件, 封装	×	○	○	○	○	○	

备注:

○: 在该零部件的所有均质材料中的有毒有害物质的含量不超过在SJ/T11363-2006标准规定的限量要求

×: 在该零部件中至少一种均质材料中的有毒有害物质的含量超过在SJ/T11363-2006标准规定的限量要求(×判定: 包括EU RoHS的豁免项目)



此标志是根据2006年2月28日颁布的《电子信息产品污染控制管理办法》，以及《电子信息产品污染控制标识要求》，适用于在中国销售的电子信息产品的环保使用期限。

在此产品相关的安全和使用上遵守注意事项，在从生产日期起计算的此年限内，产品中的有害物质不会往外泄漏，或者引起突然变异而给环境污染，人体或财产带来重大影响。

另外，包装在一起的电池等消耗品的环保期限是技术寿命5年。

适当地使用完后废弃的情况，请协助遵守各自自治体的电子信息产品回收·再利用相关的法律·规定。

序言

感谢您选购DENON产品。为确保正确操作，使用该产品前请仔细阅读操作说明书。
阅读之后，请务必妥善保管以备将来参考。

目录

序言	1
附件	2
特点	2
操作注意事项	2

准备工作

连接方法	3
用于连接的电缆	4
连接扬声器	4
连接PRE OUT插孔（仅限PMA-720AE）	7
连接播放机	7
连接录音机	8
连接电源线	8

操作方法

操作方法	9
使用之前	10
开始播放	10
调整音调（LOUDNESS）	11
设置要使用的扬声器（仅限PMA-720AE）	11
使用耳机	11
开始录音	11
设置自动待机模式	11

信息

部件名称与功能	12
前面板	13
后面板	14
遥控器	15
术语解释	16
故障诊断	17
规格	18

附件

请检查并确认本产品附带下列部件。

① 操作说明书.....	1
② 维修站列表.....	1
③ 产品保修卡.....	1
④ 遥控器(RC-1173).....	1
⑤ R03/AAA电池.....	1

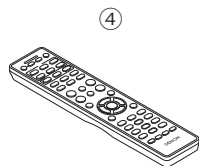

特点

安装了高级HC（高电流）单推挽式电路，既可实现细腻的“静听”效果，也能实现奔放的“强劲”效果

采用HC(大电流)晶体管，其通过的峰值电流为传统音频功率晶体管的2~3倍，从而获得从极低电平到高音量稳定、丰富的音质。

高速、大电流容量电路

为了充分发挥HC单推挽电路的势能，电源电路采用DENON为客户定制的隔直流电解电容器，以及反向恢复时间短、电流噪音极小的SBD(肖特基势垒二极管)。

用于纯音频播放的音源直入功能

通过旁通音调(低音、高音)(TONE(BASS, TREBLE))、响度(LOUDNESS)和平衡(BALANCE)控制，保护声音的纯度，从而实现纯音频播放。

候用期间功耗降低

考虑到环境因素，候用期间功耗已降至0.3W或更低。

操作注意事项

• 开启电源开关前

请再次检查所有连接是否正确，连接电缆是否出现问题。

• 即使将本机设定为候用模式，某些电路中仍然存在电流。当长时间旅行或离家时，请务必将电源线从电源插座上拔掉。

• 关于冷凝

如果本机内部和环境之间存在较大温差，则本机内部的运转部件上可能会产生冷凝(结露)，导致本机无法正常运转。

如果发生这种情况，请断开电源并将本机搁置1到2个小时，然后等到几乎没有温差时再使用本机。

• 使用移动电话的注意事项

在本机附近使用移动电话可能会导致噪音。如果发生这种情况，请远离本机使用移动电话。

• 移动本机

请关闭电源并从电源插座上拔下电源线。接着，在移动本机之前请断开接至其它系统设备的连接电缆。

• 爱护本机







• 请用软布擦拭和清洁机身及控制面板。

• 使用化学清洁剂时，请遵守使用说明。

• 苯、油漆稀释剂或其它有机溶剂以及杀虫剂等若与本机接触，可能会导致本机材质发生变化和褪色，因此请勿使用。

准备工作

此处，我们介绍本机的连接和设置方法。

- 用于连接的电缆  [第4页](#)
- 连接扬声器  [第4页](#)
- 连接PRE OUT插孔（仅限PMA-720AE）  [第7页](#)
- 连接播放机  [第7页](#)
- 连接录音机  [第8页](#)
- 连接电源线  [第8页](#)

连接方法

该操作说明书描述了所有可兼容音频信号格式的连接方法。请选择适合所连接设备的连接类型。

注

- 所有连接完成之前，请勿插上电源线。
- 在连接时，也请参阅其它设备的操作说明书。
- 务必正确连接左声道和右声道(左接左，右接右)。
- 请勿将电源线与连接电缆缚在一起，否则会产生交流声或杂音。
- 当没有普通唱盘连接至电唱机(PHONO)输入端子时，请勿增大音量，否则会导致交流声或杂音。

□ 播放SA音源的注意事项：

当常规扬声器与SA音源(DVD Audio碟片、Super Audio CD和包括超出可听范围的高音设备的其它音源)兼容时，设定播放机(DVD Audio播放机、Super Audio CD播放机等)的属性以与常规扬声器(或放大器)一起使用。

如果播放SA音源时音量设定过高，则可能会损坏扬声器。关于设定播放机的说明，请参阅播放机附送的操作说明书。

用于连接的电缆

根据连接的设备选择电缆。

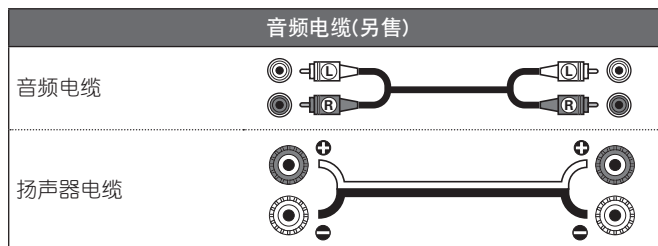

连接扬声器

连接扬声器电缆

仔细检查连接到本装置上的扬声器的左(L)和右(R)声道，以及+(红色)和-(黑色)极性，确保声道和极性连接正确。

1 从扬声器电缆一端剥去约10mm的铠装，然后搓捻或端接芯线。



2 逆时针转动扬声器端子进行松动。



3 将扬声器电缆芯线完全插入扬声器端子。

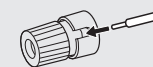

4 顺时针转动扬声器端子进行紧固。

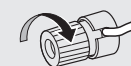

注

- 连接扬声器电缆时，避免其卡在扬声器端子中。电线接触到后面板或如果+和-侧相互接触，可能激活保护电路(见第5页“保护电路”)。
- 电源接通时，切勿碰触扬声器端子。否则可能导致触电。

见次页

扬声器阻抗

使用阻抗在以下范围内的扬声器，以便与其使用相匹配。

使用的扬声器	阻抗
A	4 ~ 16 Ω
B (仅限PMA-720AE)	4 ~ 16 Ω
A和B (仅限PMA-720AE)	8 ~ 16 Ω
双线连接 (仅限PMA-720AE)	4 ~ 16 Ω

保护电路

发生以下情况时可能激活保护电路：

- 扬声器电缆线接触后面板或螺丝，或扬声器电缆线接触扬声器电缆的 + 和 - 侧时
- 环境温度非常高时
- 长时间使用高输出导致放大器内部过热时

保护电路激活后，扬声器输出将被堵塞，待机指示灯呈红色闪烁。此时，断开电源线，并检查扬声器电缆和输入电缆的连接。若装置的温度变得非常高，请等待其冷却并改善其周围的通风情况。然后，重新插入电源线。

若保护电路被激活，但装置周围的通风情况良好或连接正常，则装置可能损坏。关闭电源并联系DENON服务中心。

扬声器A/B连接（仅限PMA-720AE）

- 扬声器A和B端子的输出相同的信号。
- 当仅连接一组扬声器时，可使用扬声器A或B端子。

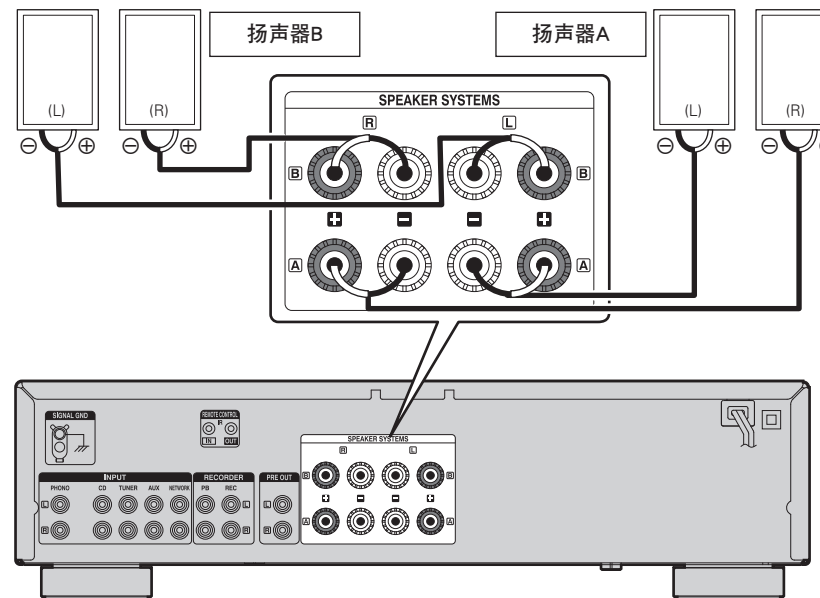

扬声器连接 (仅限PMA-520AE)

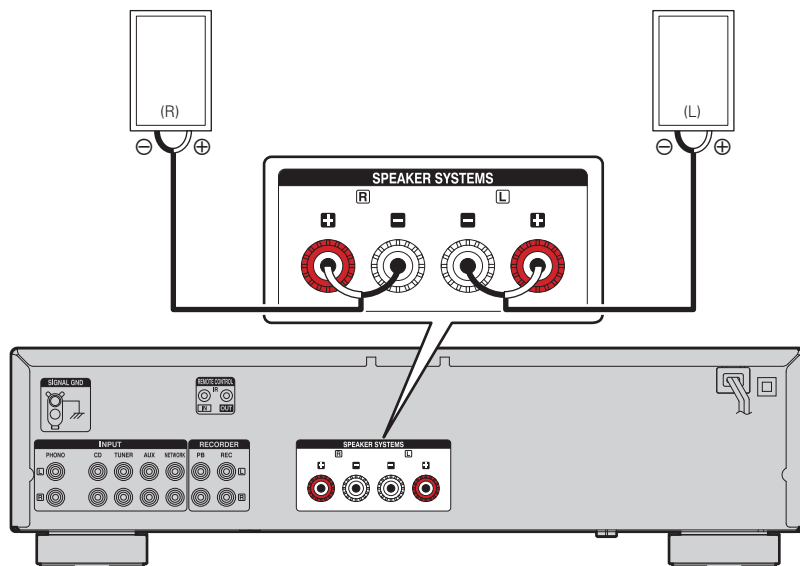

双线分音连接方法 (仅限PMA-720AE)

- 当用可双线分音的扬声器进行双线分音连接时，将中、高频范围的端子连接至系统(SYSTEM)(A)或系统(SYSTEM)(B)，低频范围端子则连接至系统(SYSTEM)(B)或(系统(SYSTEM)(A))。
- 这会播放时高范围扬声器与低范围扬声器之间的干扰降至最低。

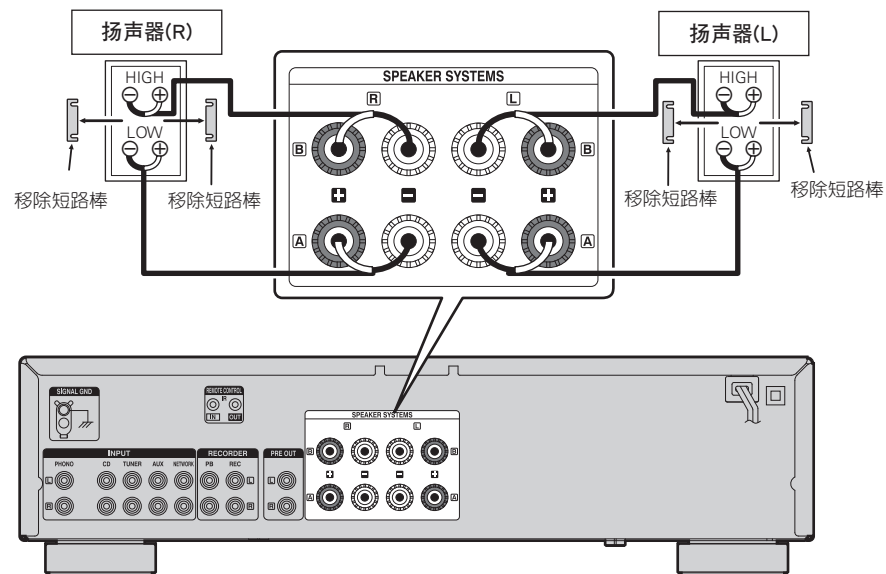

连接PRE OUT插孔（仅限PMA-720AE）

如果您使用功率放大器或低音炮，请按如下所示连接它，然后即可将本机用作前置放大器。有关扬声器系统的连接，请参阅要使用的功率放大器附带的操作手册。

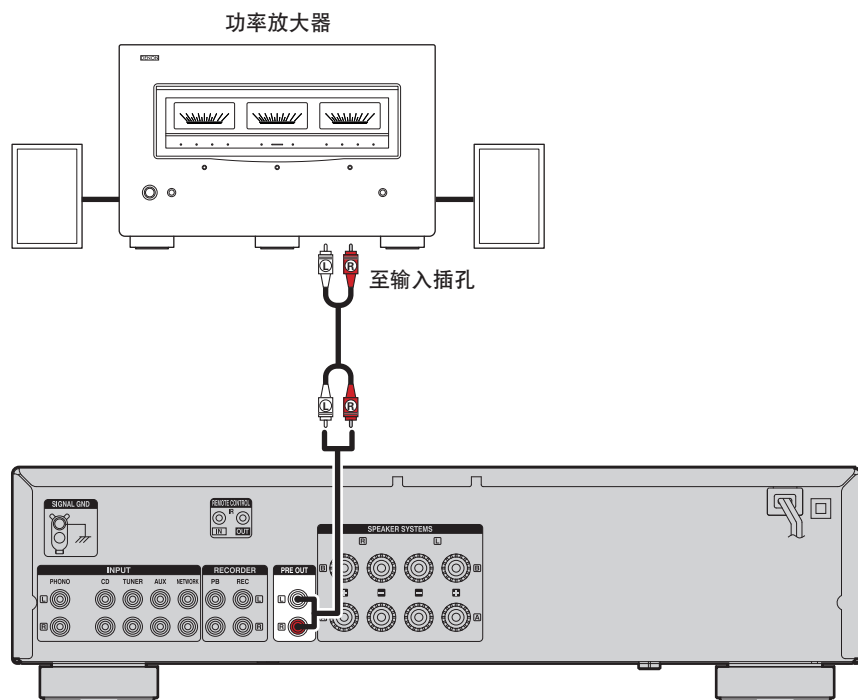

连接播放机

如果连接地线产生了交流声或其它杂音，请断开地线。

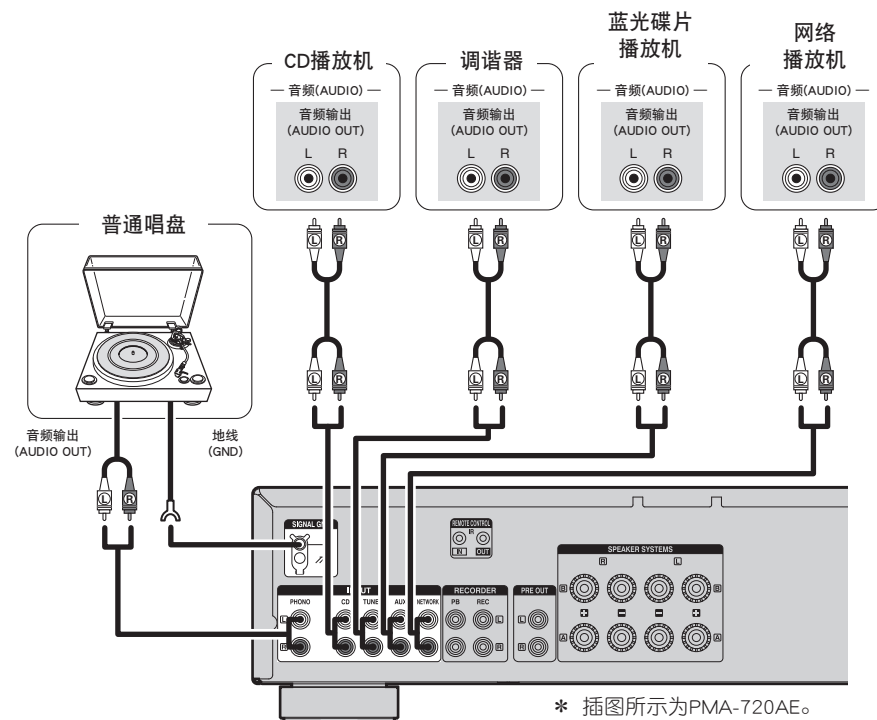

注

- 切勿将短路插头插入PRE OUT端子。否则会导致损坏。
- 即使使用耳机，信号也是从PRE OUT端子输出。

连接录音机

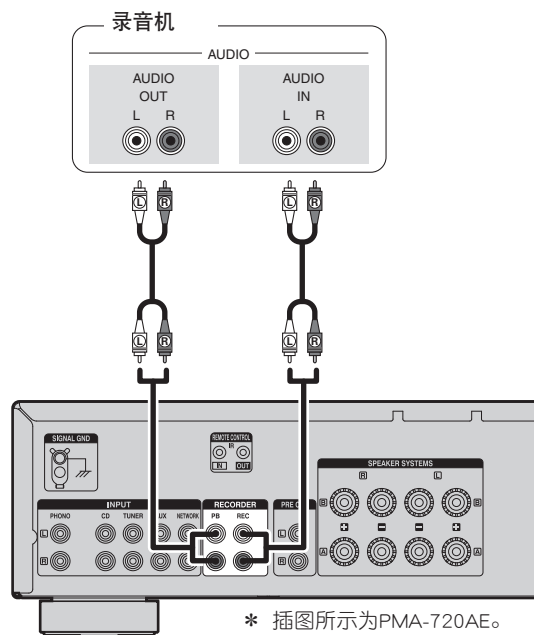

注

切勿将短路插头插入录音输出。否则会导致损坏。

连接电源线

请在所有连接完成后连接电源线。

□ PMA-720AE

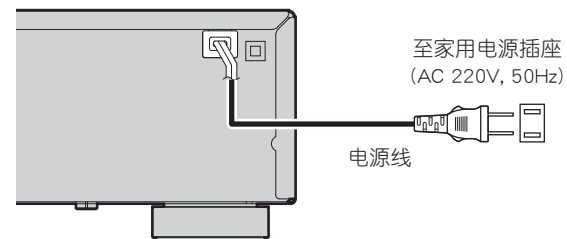

□ PMA-520AE

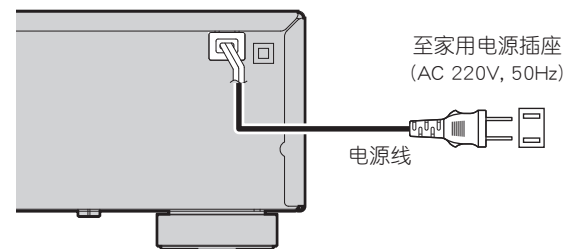







注

将插头插紧，如不插紧将会造成杂音。

操作方法

此处，我们介绍如何更好地利用本机的功能和操作。

- 使用之前  [第10页](#)
- 开始播放  [第10页](#)
- 调整音调 (LOUDNESS)  [第11页](#)
- 设置要使用的扬声器 (仅限PMA-720AE)  [第11页](#)
- 使用耳机  [第11页](#)
- 开始录音  [第11页](#)
- 设置自动待机模式  [第11页](#)

使用之前

- 1 将主机的**VOLUME**调至最低。
- 2 将主机上的**SOURCE DIRECT**设置为“**■OFF**”。
- 3 将主机上的**BASS**、**TREBLE**和**BALANCE**设置到中央位置。
- 4 按主机上的**⏻**。
电源指示灯变为红色闪烁几秒钟，然后变为绿色。

关闭电源

- 1 按**AMP POWER** **⏻**。
电源设置为待机模式。
- 2 按主机上的**⏻**。
电源指示灯熄灭，电源也会关闭。

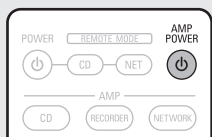

注

即使电源处于待机模式，仍继续对一些电路供电。当长时间离家或去度假时，请按主机上的**⏻**关闭电源，或从电源插座拔下电源线。

开始播放

- 1 按要播放的输入源选择按钮（**CD**、**RECORDER**、**NETWORK**、**PHONO**、**AUX**或**TUNER**）。
 - 可以直接选择所需的输入源。
 - 主机上所选源的输入指示灯变亮。
- 2 播放选择的音源。
- 3 将**VOLUME** **▲▼**调整到所需的水平。



- 4 使用主机上的**BASS**、**TREBLE**和**BALANCE**调整音调。
 - 当主机上的**VOLUME**刚过“钟表12点”位置（过半）时，主机调整上的**BASS**和**TREBLE**效果会减弱。
 - 当主机上的**VOLUME**开到最大（即顺时针方向的最大值）时，无法继续调整低音和高音。

5 如果不需要调整音调，请按主机上的**SOURCE DIRECT**。

- 当切换到“**■ON**”时，信号不经过音调调整电路（低音、高音和平衡），从而可实现更高的播放音质。
- 当设置为“**■OFF**”时，可以调整声音以适合您的需要。

6 按**MUTE** **⏻**对声音静音。

- 主机上的电源指示灯呈红色闪烁。
- 再次按可播放声音。

您还可以使用以下操作来选择输入源。

□ 使用主机上的旋钮 打开**INPUT SELECTOR**。

- 打开**INPUT SELECTOR**会切换输入源，如下所示。



调整音调 (LOUDNESS)

当音量低时, 如果您按LOUDNESS切换到“**ON**”状态, 则在低音量下很难听到的低音和高音会得到增强, 使您能够享受更自然的声音。

按主机上的LOUDNESS。

- 再次按按钮切换到“**OFF**”状态可返回到原始平衡。

设置要使用的扬声器 (仅限PMA-720AE)

按主机上的SPEAKERS A或B。

- 当A (或B) 设置为“**ON**”时, 从连接到A (或B) 扬声器输出端子的扬声器产生声音。
- 当A和B都设置为“**ON**”时, 从同时连接到A和B扬声器输出端子的扬声器产生声音。
- 当A和B都设置为“**OFF**”时, 不从扬声器产生声音。通过耳机收听时使用此项设置。

使用耳机

将耳机插入PHONES插孔。

当插入耳机时扬声器输出将关闭 (仅限PMA-520AE)。

注

为防止听力损伤, 使用耳机时请勿过度升高音量。

开始录音

1 按要录制的输入源选择按钮 (CD, NETWORK, PHONO, AUX或TUNER)。

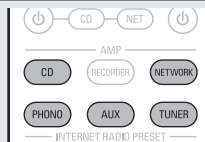

2 将录音机设定为录音模式。

3 开始播放要录制的音源。

设置自动待机模式

如果没有任何操作或输入信号的时间达到30分钟, 本机自动进入待机模式。

- 默认设置是“开”。

按住AMP POWER 至少5秒。

- 自动待机模式在关闭和打开之间切换。
- 在待机期间, 电源指示灯指示自动待机模式打开/关闭, 如下所示。

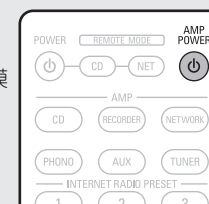

自动待机模式“关闭”
“亮起红色”

自动待机模式“打开”
“熄灭”



- 在自动待机模式设置期间, 电源指示灯闪烁红色。



如果您在本机处于ON状态时设置自动待机模式, 本机将在完成自动待机模式设置后立即进入待机模式。

信息

此处列出了与本机有关的各种信息。
请根据需要参阅此信息。

- 部件名称与功能  [第13页](#)
- 故障诊断  [第17页](#)
- 规格  [第18页](#)

部件名称与功能

关于此处未说明的按键，请参阅()页。

前面板

□ PMA-720AE

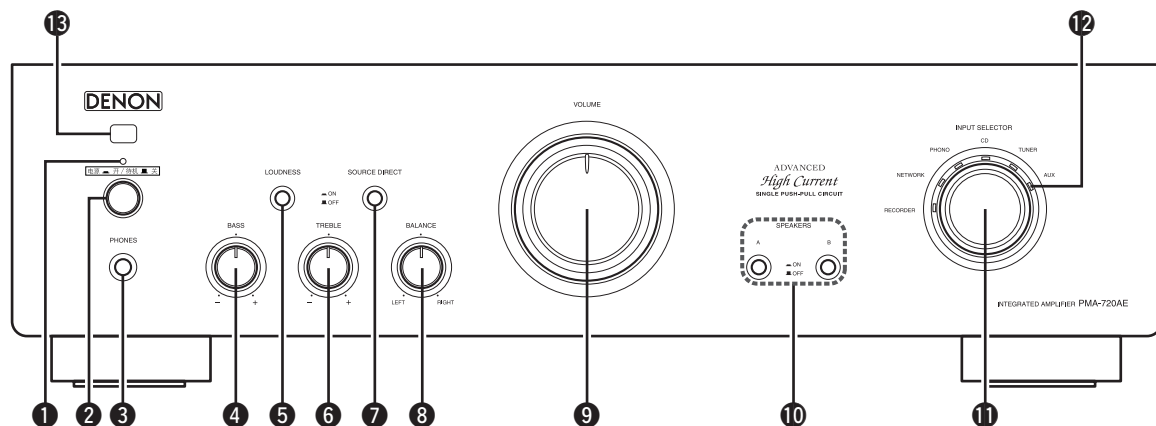

- ① 电源指示灯.....(10)
指示本机的状态，如下所示：
· 接通电源后几秒钟.....红色(闪烁)
· 电源“开启(ON)”.....绿色
· 静音.....红色(闪烁)
· 候用.....红色
· 电源“关闭(OFF)”.....熄灭
· 自动待机模式“开启(ON)”.....熄灭
- ② 电源开关 (D).....(10)
- ③ 耳机插口(PHONES).....(11)
- ④ 低音(BASS)控制钮.....(10)
- ⑤ 响度(LOUDNESS)开关.....(11)
- ⑥ 高音(TREBLE)控制钮.....(10)
- ⑦ 音源直入(SOURCE DIRECT)开关.....(10)
- ⑧ 平衡(BALANCE)控制钮.....(10)
- ⑨ 音量(VOLUME)控制钮.....(10)
- ⑩ 扬声器(SPEAKERS)A/B开关.....(11)
- ⑪ 输入选择(INPUT SELECTOR)钮.....(10)
- ⑫ 输入指示灯.....(10)
- ⑬ 遥控感应窗.....(16)

□ PMA-520AE

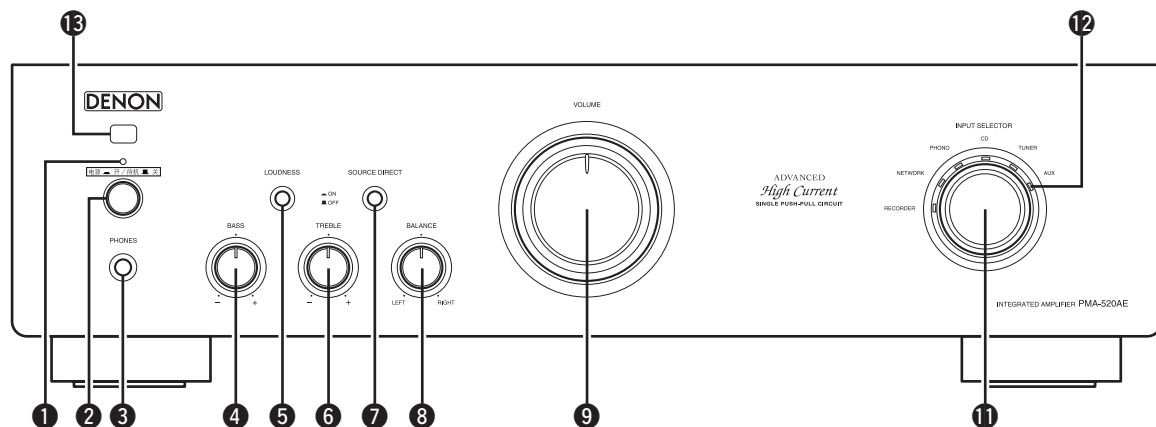

注
功能④、⑥和⑧仅在音源直入(SOURCE DIRECT)开关设定为“■关闭(OFF)”时可用。

后面板

□ PMA-720AE

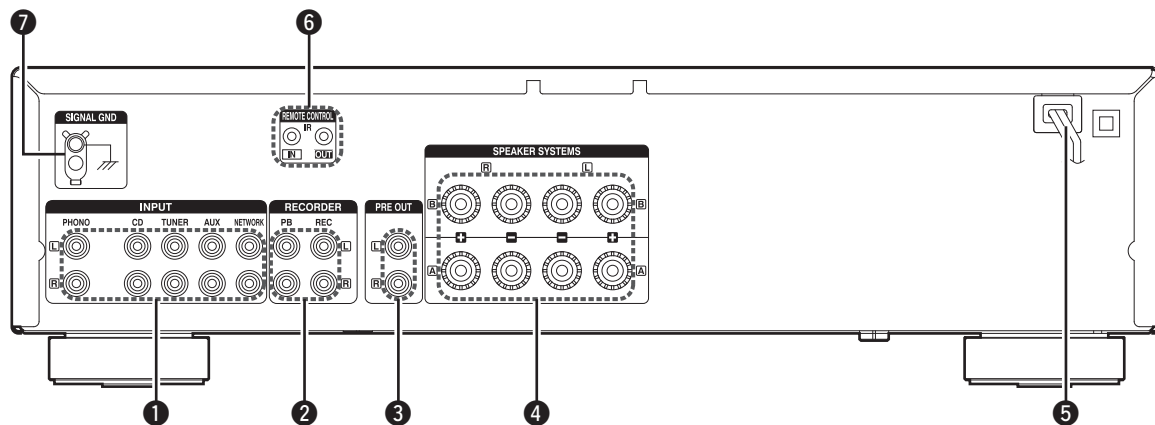

- ① 输入(INPUTS)端子 (4)
- ② 输入/输出连接器 (录音 (RECORDER)) (8)
- ③ 前置输出(PRE OUT)端子 (7)
- ④ 扬声器系统端子 (扬声器系统(SPEAKER SYSTEMS)) (4)
- ⑤ 电源线 (8)
- ⑥ REMOTE CONTROL(遥控)插孔 供将来使用的扩展插孔。
- ⑦ 信号接地(SIGNAL GND)端子 (7)

注

- 该端子不是安全接地端子。
- 本机的SIGNAL GND (信号接地)端子不是安全的接地方式。当噪声过大时, 连接该端子以降低噪声。请注意, 根据电唱机的不同, 连接地线可能会有增加噪声的反面效果。在这种情况下, 没有必要连接地线。

□ PMA-520AE

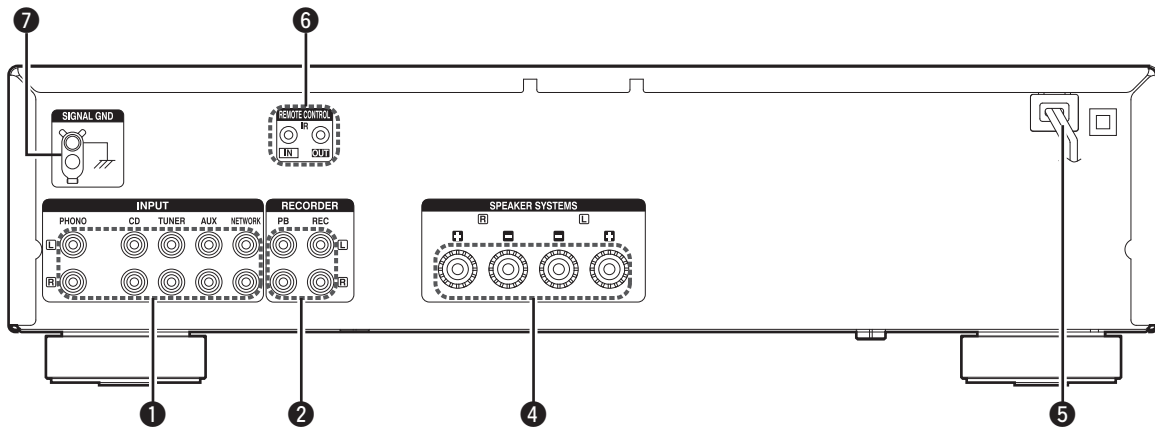

遥控器

本节介绍用于播放每个源的按钮。

AMP操作

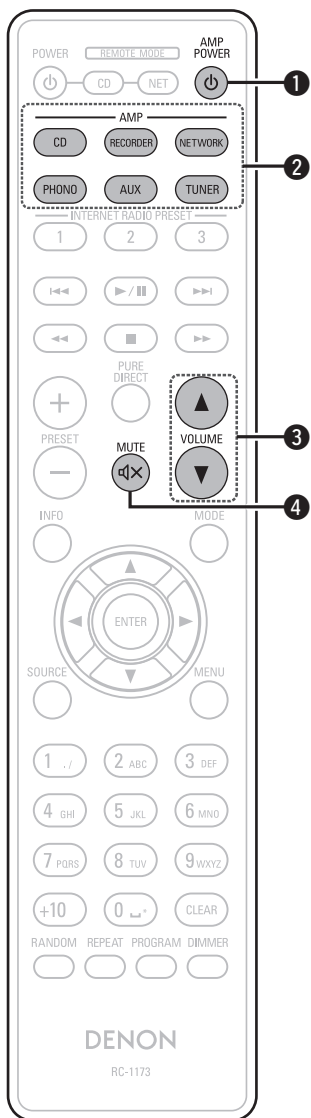

- ① AMP 电源按键(P).....(10)
- ② 输入音源选择按键(AMP).....(10)
- ③ VOLUME按键(▲▼).....(10)
- ④ 静音(MUTING)按键(MUTE).....(10)

CD操作

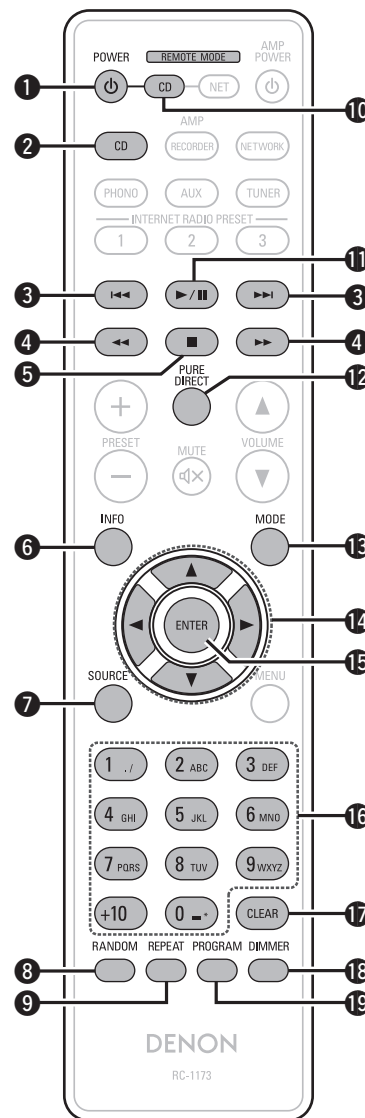

- ① 电源(Power)按键(P)
- ② 输入音源选择按键(CD)
- ③ 倒带/快进按键(I◀◀, ▶▶I)
- ④ 快退/快进按键(◀◀, ▶▶)
- ⑤ 停止按键(■)
- ⑥ 信息按钮(INFO)
- ⑦ 音源(SOURCE)按键
- ⑧ 随机(RANDOM)按键
- ⑨ 重复(REPEAT)按键
- ⑩ Remote mode select按键(CD)
- ⑪ ▶/||按键
- ⑫ 纯直通(PURE DIRECT)按键
- ⑬ 模式(MODE)按键
- ⑭ 游标按键(△▽◀▶)
- ⑮ 确认(ENTER)按键
- ⑯ 数字按键(0~9, +10)
- ⑰ 清除(CLEAR)按键
- ⑱ 调光器(DIMMER)按键
- ⑲ 程序(PROGRAM)按键

切换遥控模式

要操作CD，请按**CD**以将遥控切换到CD操作模式。
 • CD亮起大约两秒钟。



使用放大器操作按钮操作放大器（即使当遥控操作模式为CD时）。

注

NET, INTERNET RADIO STATION1~3, PRESET +, -和MENU键无法使用

安装电池

- ① 沿箭头所示方向抬起并取下后盖。
- ② 按电池匣内的标记所示方向装入两节电池。

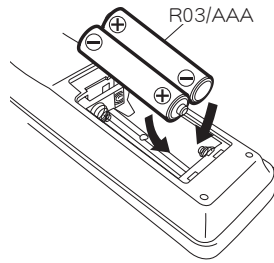
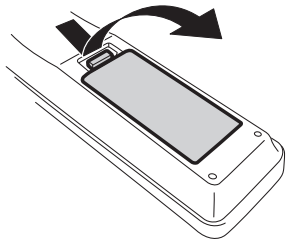

- ③ 装上电池闸盖。

注

- 在遥控器中装入指定的电池。
- 如果将遥控器靠近本机操作时仍不起作用，请马上更换新电池。所附电池仅用于检验操作。
- 装电池时，请按照电池匣内“+”和“-”标记，确保方向正确。
- 为防止损坏电池或电池漏液：
 - 请勿将新旧电池混合使用。
 - 请勿使用两种不同类型的电池。
 - 请勿试图对干电池充电。
 - 请勿对电池进行短接、拆解、加热或焚烧处理。
 - 请勿将电池放在阳光直射处或制热设备附近等高温场所。
- 假如电池漏液，须仔细地擦去电池匣内的漏液，然后装入新电池。
- 如果打算长时间不使用遥控器，请取出遥控器中的电池。
- 必须遵照电池废弃的相关地方条例来废弃旧电池。
- 如果使用充电电池，遥控器可能无法正常工作。

遥控器的操作范围

操作遥控器时应将其指向遥控感应窗。

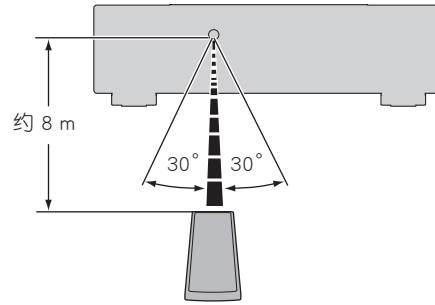

注

- 如果使遥控感应窗暴露于直射阳光、逆变式荧光灯强烈的人造光或红外光下，设备可能会功能异常，或者遥控器可能会无法操作。
- 使用在各种设备（如监视器、3D眼镜、3D发信装置等）之间传输无线通信信号（如红外信号）的3D视频设备时，遥控器可能由于这些无线通信信号的干扰而无法运行。如果出现这种情况，请调整每个设备的3D通信方向和距离，并检查遥控器的运行是否受到这些信号的影响。

术语解释

B

双线分音连接（仅限PMA-720AE）

这种通过使用两根扬声器电缆连接扬声器的方法可以单独传输高音和低音信号。这会降低播放时高范围扬声器与低范围扬声器之间的干扰降至最低。

P

保护电路

该功能可以在发生意外情况时（例如，因某种原因导致的超负荷或过压），防止电源内部的组件损坏。

本装置发生意外时，电源指示灯将闪烁，装置进入候用模式。

S

音源直入

能够以更高的保真度播放源，因为输入音频信号的输出绕过了音频质量控制电路（低音/高音/平衡）。

扬声器阻抗

这是扬声器的交流额定电阻，以欧姆表示。

阻抗越小，输出功率越大。但放大器的负载将随之增加。请使用本机支持其阻抗值的扬声器。

故障诊断

若出现问题，请先检查下列各项：

1. 连接是否正确？
2. 本机是否按照操作说明书的指示操作？
3. 其它设备是否正常运转？

若本机运转不正常，请先核对下表中各项。如果问题仍不能解决，可能本机有故障。在这种情况下应立即关闭电源，并与购买商家联系。

症状	原因	对策	页码
当打开电源时，电源指示灯不亮，不产生声音。	<ul style="list-style-type: none"> 电源线的插头未完全插入。 	<ul style="list-style-type: none"> 检查电源线是否牢固地插入墙上的电源插座。 	8
如果在使用本机时电源突然关闭，电源指示灯会以大约1秒的时间间隔闪烁红色。	<ul style="list-style-type: none"> 根据本机内部各零件的温度上升情况，将激活保护电路。 	<ul style="list-style-type: none"> 请立即关闭电源，并在机体充分降温后再次加电。 请在通风良好的位置重新安装本机。 	5
如果在使用本机时电源突然关闭，电源指示灯会以大约0.5秒的时间间隔闪烁红色。	<ul style="list-style-type: none"> 本机不支持使用的扬声器的阻抗。 已激活保护电路，因为不同的扬声器电缆的芯线彼此接触，或一个芯线滑出端子并接触到了本机的后面板。 	<ul style="list-style-type: none"> 请使用具有指定阻抗的扬声器。 拔出电源线，将芯线紧紧地再次捻在一起或进行终端接触处理等，然后再次重新连接。 	5
即使接通电源，电源显示仍以大约0.5秒的时间间隔闪烁红色。	<ul style="list-style-type: none"> 放大器电路失效。 	<ul style="list-style-type: none"> 请关闭电源并联系DENON服务顾问。 	—

症状	原因	对策	页码
电源指示灯亮起，但无声音产生。	<ul style="list-style-type: none"> 扬声器电缆未完全连接。 未选择您想要听的设备。 音量控制设定为最小。 输入电缆未完全连接。 	<ul style="list-style-type: none"> 紧固连接。 确保选择正确的输入。 设定为适当音量。 紧固连接。 	5, 6 10 10, 13 7
声音只从左扬声器或右扬声器一边发出。	<ul style="list-style-type: none"> 扬声器电缆未完全连接。 输入电缆未完全连接。 左/右平衡钮关闭。 	<ul style="list-style-type: none"> 紧固连接。 紧固连接。 使用平衡控制钮调节至适当平衡。 	4, 5, 6 5, 6 10
左侧和右侧立体声颠倒了。	<ul style="list-style-type: none"> 扬声器或输入电缆的连接颠倒了。 	<ul style="list-style-type: none"> 检查连接，以确保连接方式为左对左、右对右。 	5, 6
播放唱片时听到音乐中有交流声。	<ul style="list-style-type: none"> 播放机的地线未连接。 电缆未完全连接至电唱机(PHONO)端子。 受播放机附近的电视机或VCR的干扰。 	<ul style="list-style-type: none"> 紧固连接。 紧固连接。 尝试改变安装设备的位置。 	7 7 —
播放唱片时如果音量过高，啸叫声会伴随音乐产生。	<ul style="list-style-type: none"> 播放机和扬声器太靠近。 扬声器的振动通过地面传给播放机。 	<ul style="list-style-type: none"> 安装播放机和扬声器时，使其尽量相互远离。 使用垫子等吸收扬声器的振动。 	— —
播放唱片时，声音失真。	<ul style="list-style-type: none"> 针压不合适。 唱针尖上有污物。 唱头有缺陷。 	<ul style="list-style-type: none"> 调节至适当针压。 检查唱针尖。 更换唱头。 	— — —

规格

□ PMA-720AE

□ 功率放大器部分

额定输出功率:	双声道驱动(CD→SP输出(OUT)) 50W+50W(8Ω, 20Hz~20kHz, T.H.D. 0.07%) 85W+85W(4Ω, DIN, 1kHz, T.H.D. 0.7%)
动态功率:	85W+85W(4Ω, DIN, 1kHz, T.H.D. 0.7%)
高频失真:	0.01%(额定输出: -3dB), 8Ω, 1kHz
输出端子:	扬声器 A或B: 4~16Ω A + B: 8~16Ω 适合耳机/立体声耳机

□ 前置放大器部分

均衡放大器输出: (录音输出(REC OUT)端子) 输入灵敏度/输入阻抗:	150mV 电唱机(动磁)(PHONO(MM)): 2.5mV/47kΩ CD, TUNER, AUX, Network, RECORDER: 110mV/30kΩ(音源直入关闭(SOURCE DIRECT OFF)) 110mV/16kΩ(音源直入开启(SOURCE DIRECT ON)) 电唱机(动磁)(PHONO(MM)): 20Hz~20kHz±0.5dB
RIAA偏差:	

□ 整体特性

信噪比(SN Ratio)(A网络):	电唱机(动磁)(PHONO(MM)): 86dB (输入端子短路, 5mV输入信号) CD, TUNER, AUX, Network, RECORDER: 107dB(输入端子短路)
音调控制(低音):	低音(BASS): 100Hz±8dB 高音(TREBLE): 10kHz±8dB
响度(LOUDNESS):	100Hz: +6dB, 10kHz: +6dB

□ 通用

电源:	AC 220V, 50Hz
功耗:	200W
在待机模式下的功耗:	0.3W

* 产品规格及设计若因改进而有所变化, 恕不另行通知。

□ PMA-520AE

□ 功率放大器部分

额定输出功率:	双声道驱动(CD→SP输出(OUT)) 45W+45W(8Ω, 20Hz~20kHz, T.H.D. 0.07%) 70W+70W(4Ω, DIN, 1kHz, T.H.D. 0.7%)
动态功率:	70W+70W(4Ω, DIN, 1kHz, T.H.D. 0.7%)
高频失真:	0.02%(额定输出: -3dB), 8Ω, 1kHz
输出端子:	扬声器: 4~16Ω 适合耳机/立体声耳机

□ 前置放大器部分

均衡放大器输出: (录音输出(REC OUT)端子) 输入灵敏度/输入阻抗:	150mV 电唱机(动磁)(PHONO(MM)): 2.5mV/47kΩ CD, TUNER, AUX, Network, RECORDER: 110mV/30kΩ(音源直入关闭(SOURCE DIRECT OFF)) 110mV/16kΩ(音源直入开启(SOURCE DIRECT ON)) 电唱机(动磁)(PHONO(MM)): 20Hz~20kHz±0.5dB
RIAA偏差:	

□ 整体特性

信噪比(SN Ratio)(A网络):	电唱机(动磁)(PHONO(MM)): 84dB (输入端子短路, 5mV输入信号) CD, TUNER, AUX, Network, RECORDER: 105dB(输入端子短路)
音调控制(低音):	低音(BASS): 100Hz±8dB 高音(TREBLE): 10kHz±8dB
响度(LOUDNESS):	100Hz: +6dB, 10kHz: +6dB

□ 通用

电源:	AC 220V, 50Hz
功耗:	185W
在待机模式下的功耗:	0.3W

* 产品规格及设计若因改进而有所变化, 恕不另行通知。

索引

B	
保护电路.....	5, 16
D	
电池.....	16
电缆	
扬声器电缆.....	4
音频电缆.....	4
电源线.....	8
调整音调.....	10
低音(BASS).....	13
G	
高音(TREBLE).....	13
J	
静音.....	10
L	
连接方法	
播放机.....	7
电源线.....	8
录音机.....	8
PRE OUT插孔 (仅限PMA-720AE).....	7
扬声器.....	4
P	
平衡(BALANCE).....	13
S	
双线分音连接.....	6, 16
输入源.....	10
X	
响度(LOUDNESS).....	11
Y	
扬声器电缆.....	4
扬声器(SPEAKERS)A/B.....	13
扬声器阻抗.....	5, 16
遥控器.....	15
音量(VOLUME).....	13
音源直入.....	10, 16
用于连接的电缆.....	4

Z	
自动待机模式.....	11

尺寸

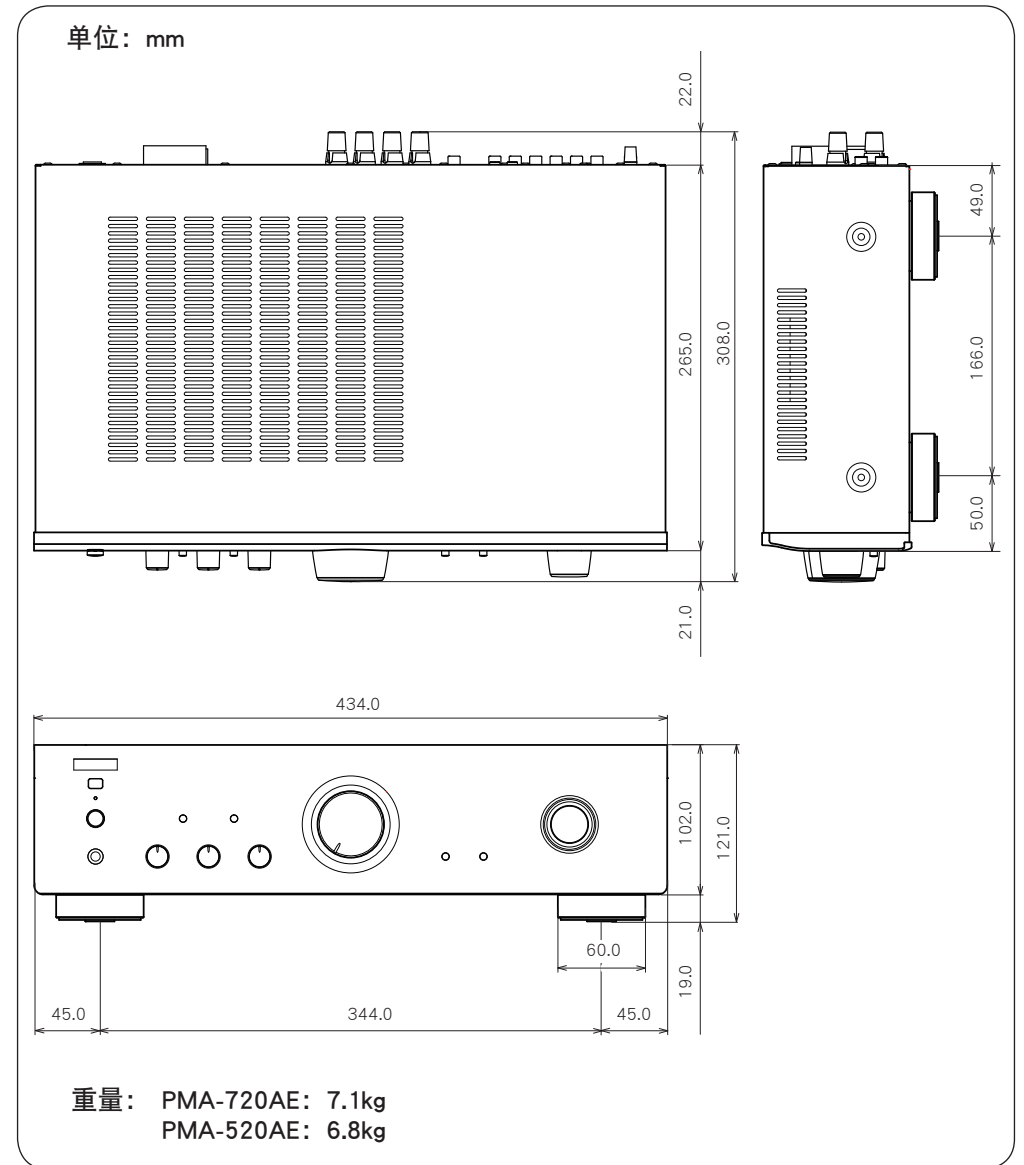



V00

DENON

www.denon.com

Printed in China D&M Holdings Inc.
5411 10865 00AD